

OTTANTA - tavolo

DESIGN - DANIELE PAOLETTI

DESCRIZIONE

Tre superfici circolari si definiscono nello spazio in una continua metamorfosi: diverse per dimensioni e altezza, ruotano insieme intorno ad un unico fulcro metallico, quasi evocando estetiche planetarie. L'acciaio e il marmo, accostati, creano un contrasto materico freddo/caldo che aggiunge mutevolezza all'oggetto, valorizzandone l'essenzialità funzionale.

DIMENSIONI

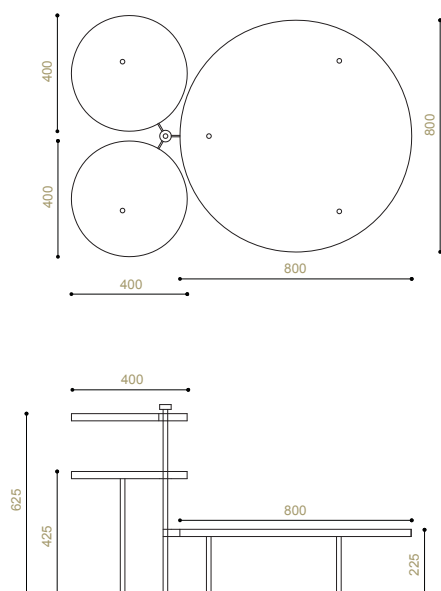

CONFIGURAZIONI

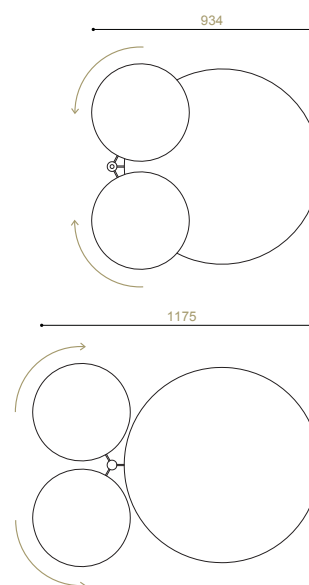

MATERIALI E FINITURE

- Acciaio bianco/marmo arabescato cervairole
- Acciaio nero/marmo emperador dark
- Acciaio nero/marmo nero marquinia

